

DSP-30

負載功率百分比顯示單元

特色

- 業界首創針對負載功率使用率設計之顯示單元，方便使用者監控負載耗電用量，以百分比顯示
- 可依實際需求，直接按鈕設定輪動顯示模式或固定顯示模式
- 三組四位數 LED 顯示屏亮度高，特別適合戶外場所使用
- 單晶片微電腦程式自動偵測與顯示
- 全相交流電壓 RMS 值顯示
- 全相負載電流 RMS 值顯示
- 負載之 KVA 用量以百分比顯示
- 體積小、耐強震、安裝簡便
- 採用插座式端子台、安裝簡便
- 四只電壓與電流微調設定按鈕
- 五只指撥開關功能設定

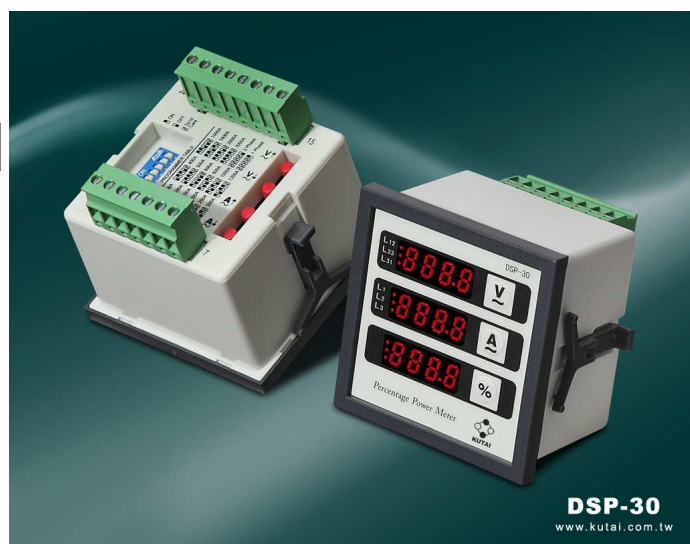

電氣規格

系統工作電壓輸入	DC Voltage	9~36VDC (12V, 24V)	CT 規格	Above 2.5VA
額定交流電壓範圍	AC Voltage	10~500VAC	CT 二次側比值	5A
額定交流頻率	Frequency	50/60Hz	最大額定 CT 電流	3000A / 5A
消耗功率		Under 2 watt		

工作環境

操作溫度	-20~70°C
儲存溫度	-35~85°C
相對濕度	90%以下

物理特性

盤面開孔尺寸	66.0 x 66.0 ±0.5 mm
尺寸	72.0 (L) x 72.0 (W) x 50.0 (H) mm
重量	200g ±2%

圖示與尺寸 (單位 : mm)

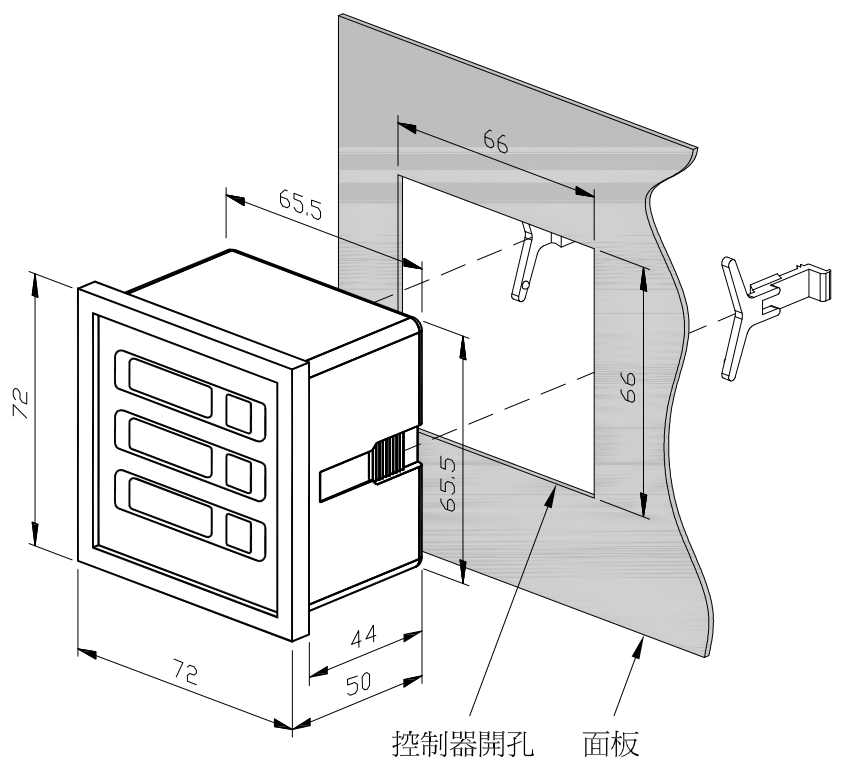

固也泰電子工業有限公司
KUTAI ELECTRONICS INDUSTRY CO., LTD.



電話：07-8121771 傳真：07-8121775 海外來電請撥：+886-7-8121771
公司地址：台灣高雄市前鎮區千富街 201 巷 3 號 (郵遞區號 806-64)
詳細規格與使用說明書下載請至 <http://www.kutai.com.tw>